



GEHÄRTETE KRALLENBACKEN

für den Einsatz in CNC-Maschinenschraubstöcken



- Prozesssicheres Spannen auf Sägeschnitten, Brennschnitten oder unregelmäßigen Werkstücken (gegossen und geschmiedet).
- Auch bei nicht parallelen Spannflächen sichere Spannverhältnisse, selbst bei Einspanntiefen von 3 mm durch Formschluss - schwere Zerspanung ist möglich.
- Geringer Materialverlust.
- 5-Seiten-Bearbeitung in einer Aufspannung.
- Individuell für Ihren NC-Schraubstock.

Backenbreite bis 200 mm: **240,00 €**

A = _____ mm

B = _____ mm

C = _____ mm

a = _____ mm

b = _____ mm

c = _____ mm

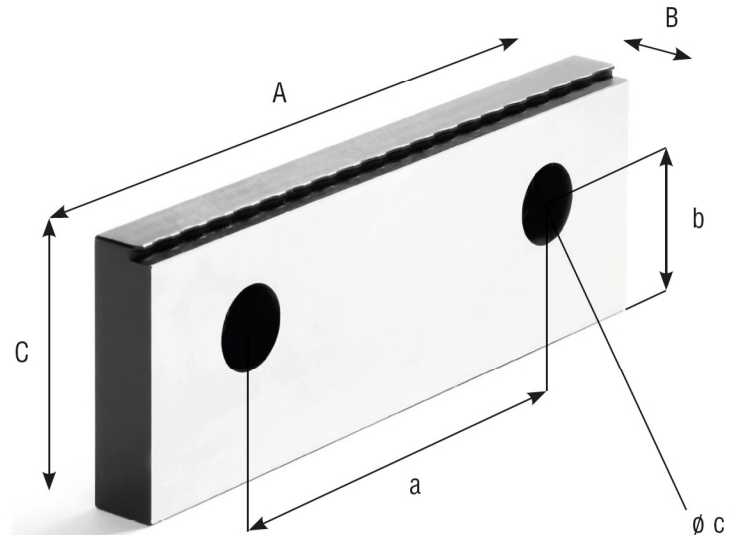

Schraubstocktyp: _____

Einspanntiefe = 3mm 5mm 8mm

_____ Satz

Datum

Stempel

Unterschrift

Die Lieferzeit beträgt ca. 3 Arbeitswochen